

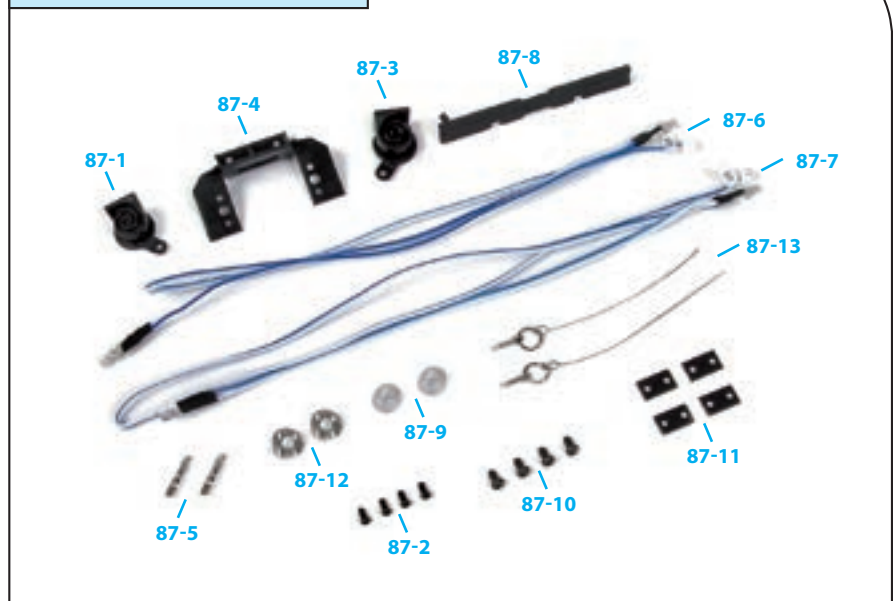

Сборка динамиков, фар и замков капота

- 87-1 Правый динамик
- 87-2 Винт 1,8×3,5 мм (MD05)
- 87-3 Левый динамик
- 87-4 Держатель для центральных фар
- 87-5 Анкерные крепления капота
- 87-6 Светодиоды для левых фар (07)
- 87-7 Светодиоды для правых фар (08)
- 87-8 Держатель для кабелей
- 87-9 Линзы передних противотуманных фар
- 87-10 Винт 2,3×4 мм (MD)
- 87-11 Крепления для фиксации кабелей
- 87-12 Крышки для анкерных креплений капота
- 87-13 Замки безопасности

ДЕТАЛИ К ВЫПУСКУ 87



ПРИМЕЧАНИЕ: представленные на фото детали могут незначительно отличаться от деталей, полученных с этим выпуском.

ИНСТРУКЦИЯ ПО СБОРКЕ

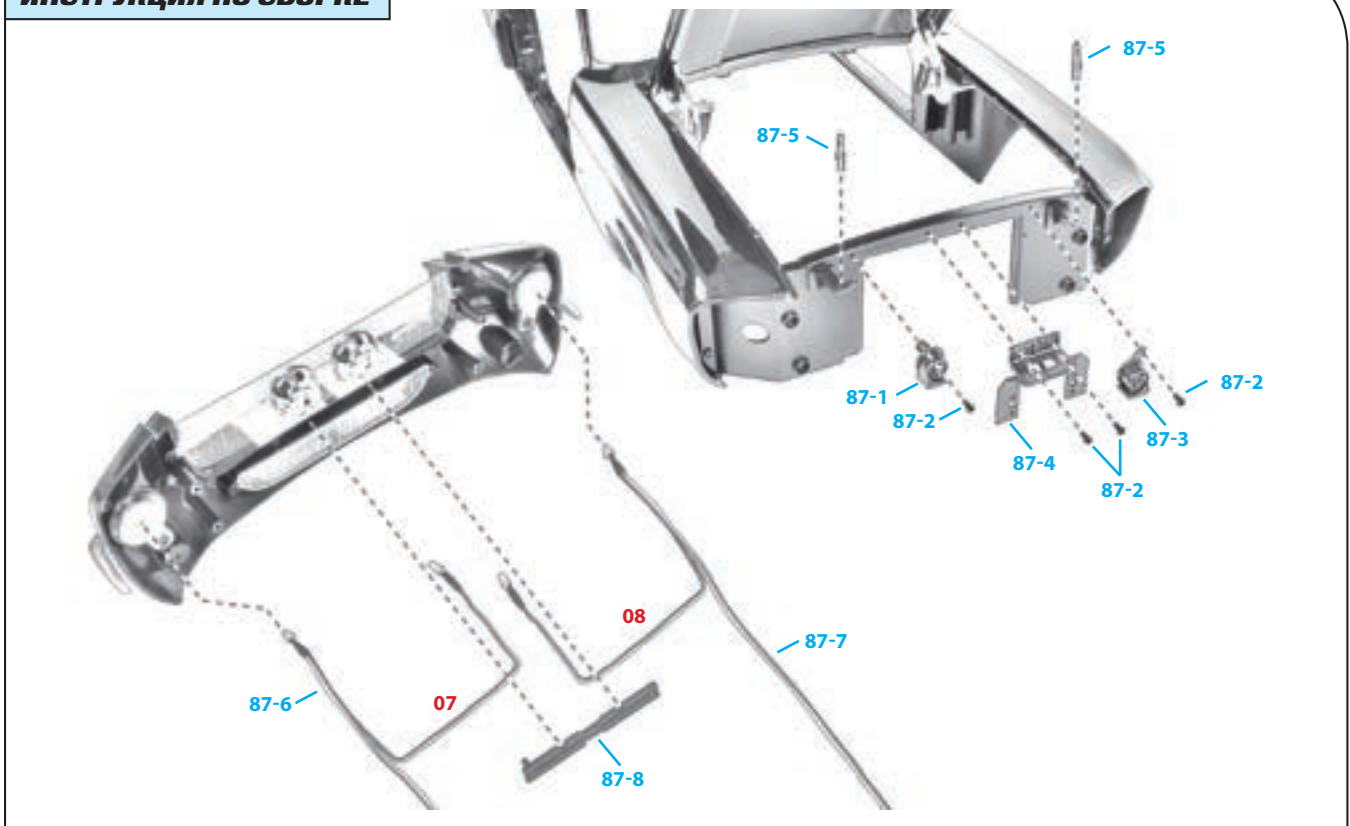

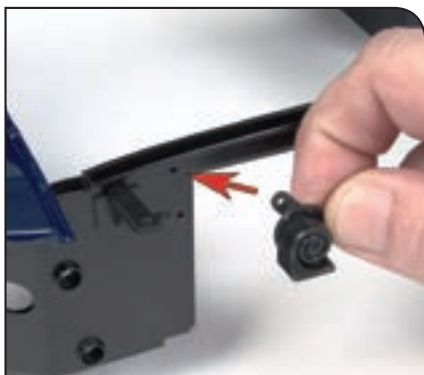

Шаг 87-A

Возьмите кузов и расположите правый динамик (87-1), как показано на фото. Эта деталь должна находиться с правой стороны передней панели кузова.



Шаг 87-B

Наденьте динамик на выступы в передней панели и закрепите его при помощи винта MD05 (87-2). Не закручивайте винт слишком туго.



Шаг 87-C

Закрепите скобу от передней панели левый динамик (87-3) при помощи другого винта MD05 (87-2). Помните, что винт нельзя закручивать слишком туго.



Шаг 87-D

Расположите держатель для центральных фар (87-4), как показано на фото. Верхние отверстия держателя должны совпасть с отверстиями на передней панели, обозначенными стрелками.



Шаг 87-E

Аккуратно закрепите держатель при помощи двух винтов MD05 (87-2).



Шаг 87-F

Теперь вставьте анкерное крепление капота (87-5) скошенным концом в правый кронштейн на передней панели. Надавите на крепление, чтобы оно прошло через отверстие в кронштейне.



Шаг 87-G

Аналогичным образом вставьте другое анкерное крепление капота в левый кронштейн на передней панели.

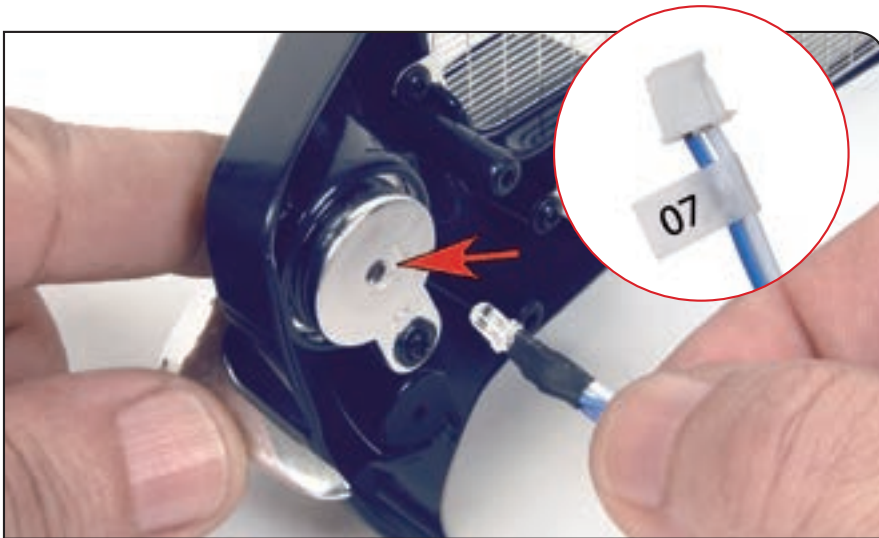

Шаг 87-H

Возьмите переднюю часть кузова и светодиоды для левых фар (87-6), помеченные этикеткой с номером 07. Очень аккуратно вставьте светодиод в отверстие фары до упора.

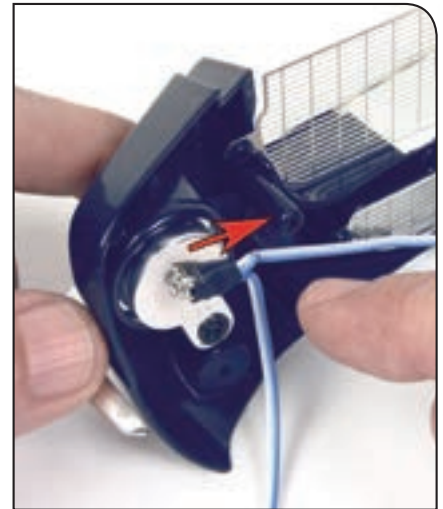

Шаг 87-I

Согните кабель, слегка направляя его внутрь и вниз, как показано на фото.

Шаг 87-J

Вставьте светодиод правой фары (87-7), обозначенный номером 08, с другой стороны передней части кузова. Как и в предыдущем шаге, слегка загните провод внутрь.

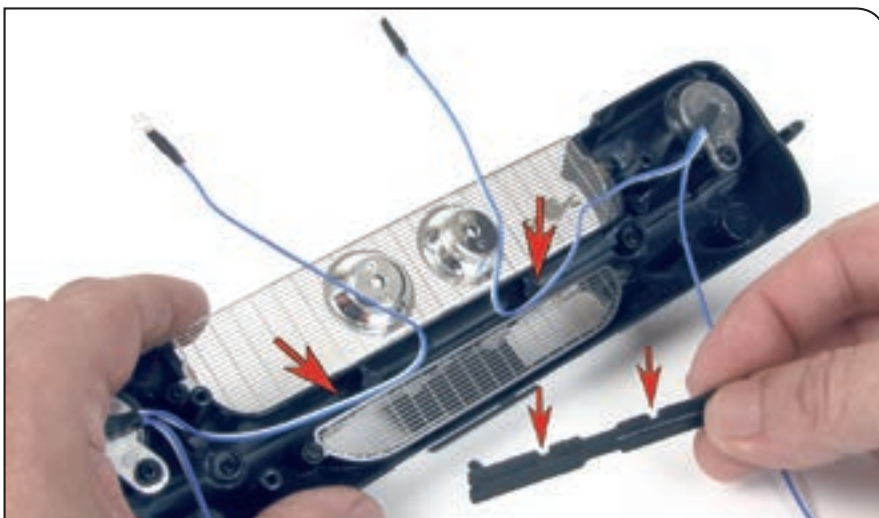
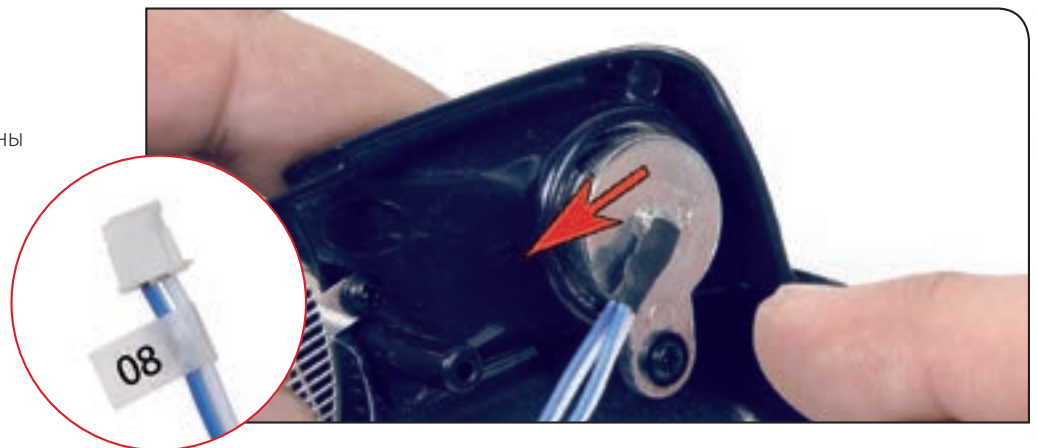

Шаг 87-K

Проведите кабели с внутренней стороны передней части кузова. Обратите внимание на пазы в держателе для кабелей (87-8). Эта деталь позволит вам прикрепить кабели к центральным фарам.

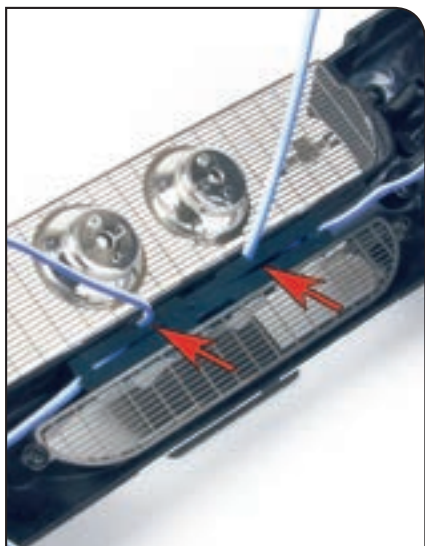

Шаг 87-L

Расположите держатель для кабеля, как показано на фото. Кабели должны проходить через обозначенные стрелками отверстия в держателе.



Шаг 87-M

На этом фото вы видите результат сегодняшней сборки. Сохраните детали 87-9, 87-10, 87-11, 87-12 и 87-13, очень скоро они вам понадобятся.

РЕЗУЛЬТАТ СБОРКИ

Уже готовая модель с деталями, которые вы собрали сегодня.

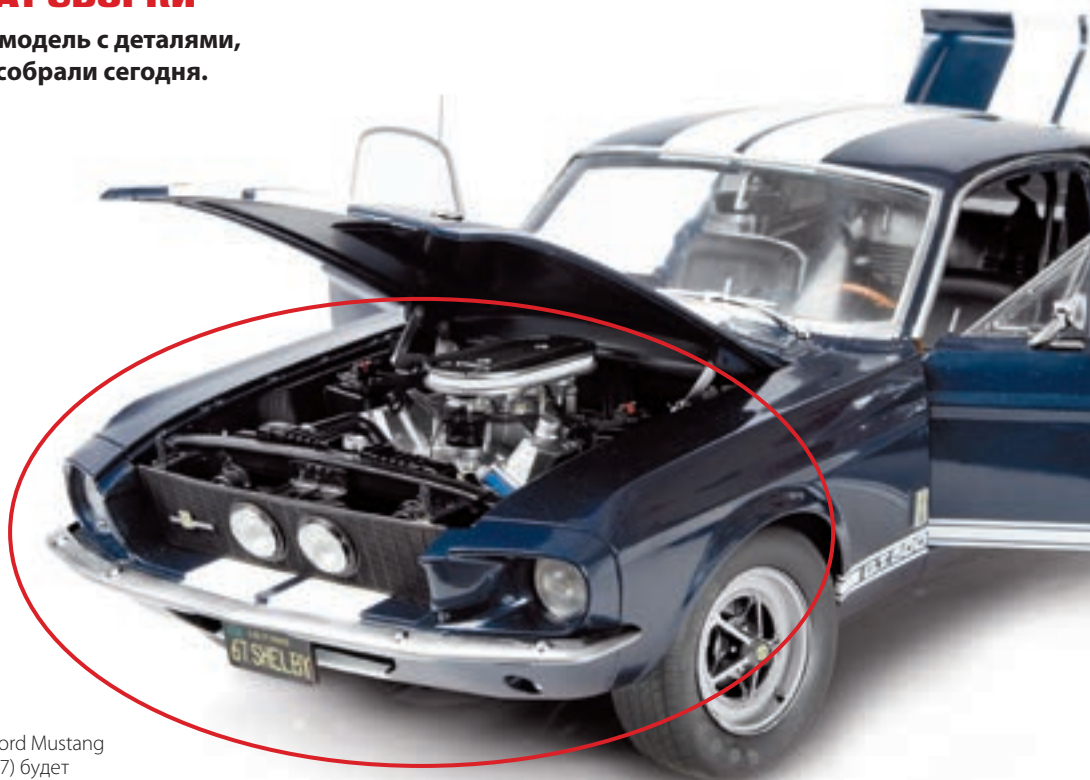

Так ваша модель Ford Mustang Shelby GT-500 (1967) будет выглядеть после сборки.